

1、计划的类型

计划的类型	
分类标准	类型
时间长短	•长期计划 •短期计划
职能空间	•业务计划 •财务计划 •人事计划
综合性程度 (涉及的时间长短和涉及的范围广狭)	•战略性计划 •战术性计划
明确性	•具体性计划 •指导性计划
程度化程度	•程序性计划 •非程序性计划

2、计划的层次体系



3、计划的制定过程

计划制订过程

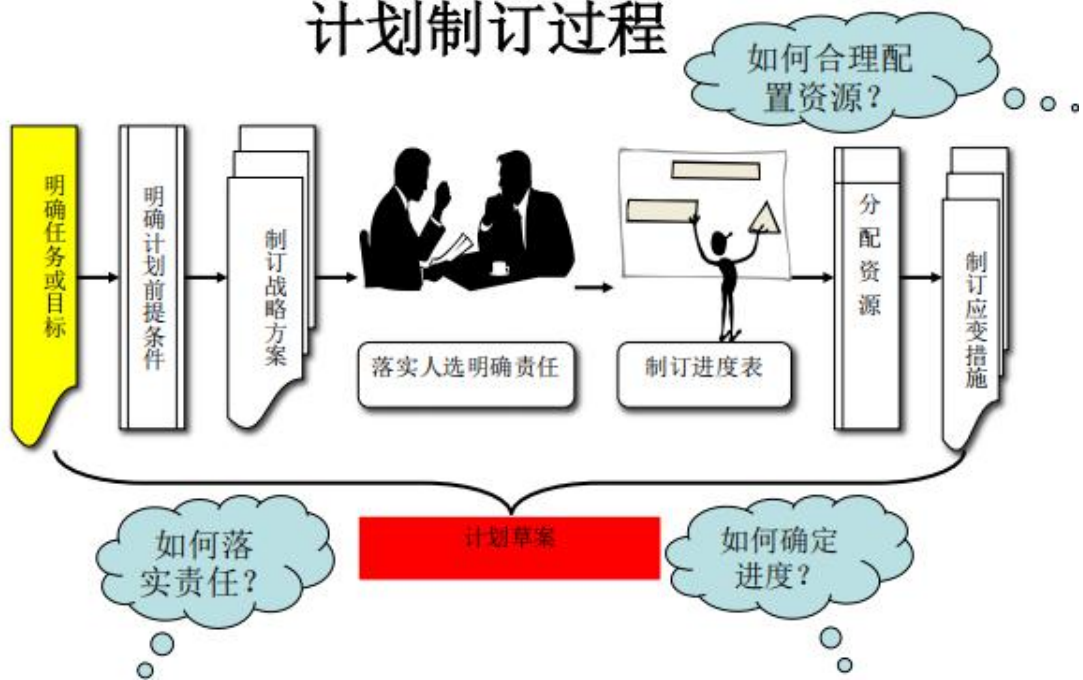

4、计划制订方法——网络计划技术

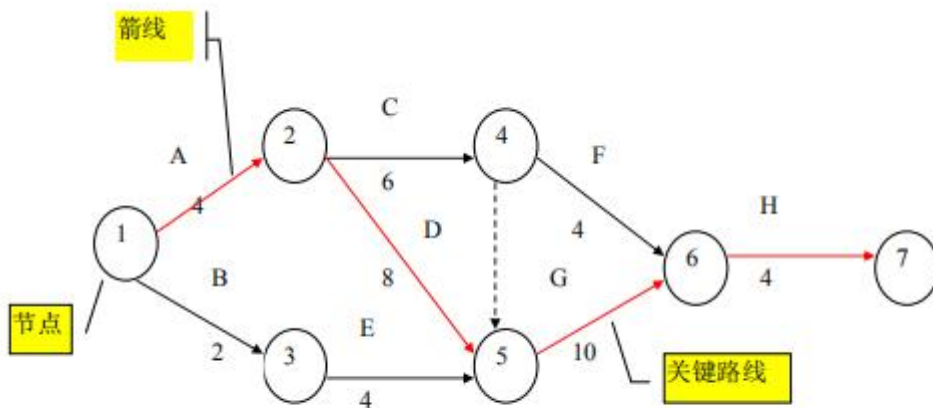

网络图由箭线、节点、虚箭线和路线组成

5、计划制订方法——甘特图

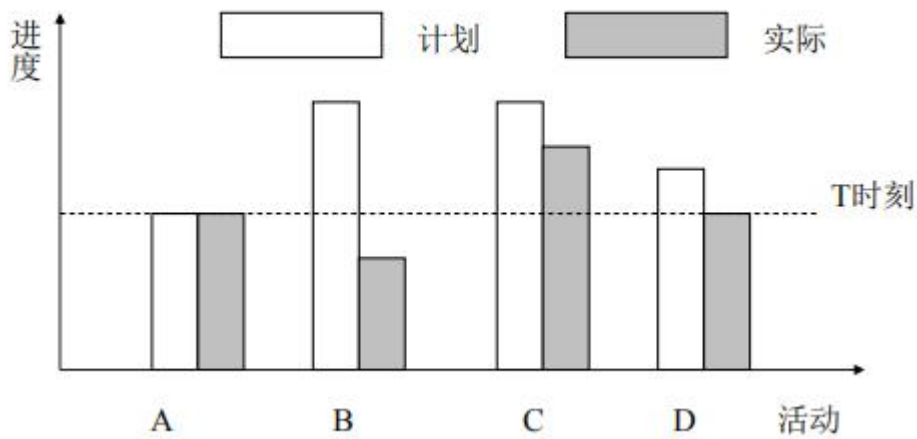

6、计划制订方法——滚动计划法

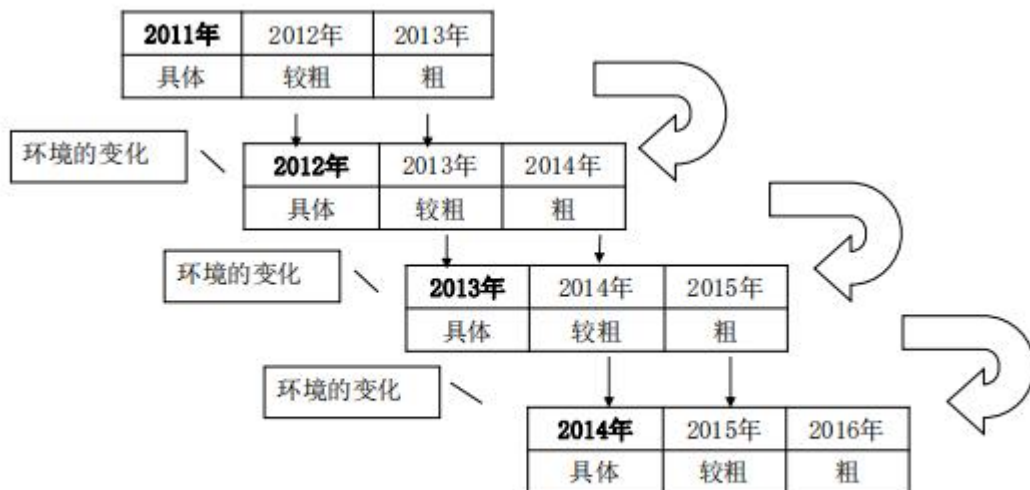

滚动计划法 (Rolling plan technique)：将短期计划、中期计划和长期计划有机地结合

7、计划制订方法——情景计划法



情景计划有效应对不确定性

情景计划又称权变计划，是管理者对未来的情况进行多重预测并分析如何有效应对各种可能出现的情况，从而得到的一系列如何应对不同情形的行动方案。

8、计划的审定

