

日照职业技术学院

精品资源共享课申报书

课 程 名 称 _____ 经济学基础 _____

课 程 类 型 _____ 基础通用课程 _____

所属专业大类名称 _____ 财经大类 _____

所属专业名称（专业课填写） _____ 工商企业管理专业 _____

牵头院部（盖章） _____ 商学院 _____

联 合 单 位 _____ 山东迪雅特纺织品有限公司 _____

_____ 亚太森博（山东）浆纸有限公司 _____

课 程 负 责 人 _____ 车小娟 _____

申 报 日 期 _____ 2020.09.10 _____

教务处制

二〇二〇年九月

填写要求

一、以 word 文档格式如实填写各项。

二、表格文本中外文名词第一次出现时，要写清全称和缩写，再次出现时可以使用缩写。

三、有可能涉密和不宜大范围公开的内容不可作为申报内容填写。

四、课程团队的每个成员都须在“2.课程团队”表格中签字。

五、“8.承诺与责任”需要课程负责人签字，课程建设牵头学校盖章。

1.课程负责人情况

基本情况	姓名	车小娟	性别	女	出生年月	1975.02																																			
	最终学历	研究生	专业技术职务	讲师	手机	15106336956																																			
	学位	硕士	职业资格证书	人力资源管理师	传真																																				
	所在院系及专业	商学院 工商企业管理专业			电子邮箱	xiaoch3518@163.com																																			
	通信地址(邮编)	日照职业技术学院商学院																																							
	主讲课程及研究方向	主讲课程：经济学、ERP 管理、组织行为学、网络营销实务 研究方向：企业战略管理、经济学																																							
工作简历	含在行业、企业的工作经历和当时从事工作的专业领域及所负责任（200 字以内）： 车小娟,于 2005 年 4 月毕业于辽宁工程技术大学工商管理学院管理专业，获得管理学硕士学位。从事教学工作十六余年，教授《经济学基础》课程十余载。“双师型”教师，多次荣获技能大赛“优秀指导教师”等称号。																																								
	<table border="1"> <thead> <tr> <th>序号</th> <th>时间</th> <th>单位名称</th> <th>岗位</th> </tr> </thead> <tbody> <tr> <td>1</td> <td>2000.07-2002.9</td> <td>江西联合有限责任公司</td> <td>压力容器设计</td> </tr> <tr> <td>2</td> <td>2005.04-至今</td> <td>日照职业技术学院商学院</td> <td>教学</td> </tr> <tr> <td>3</td> <td>2016.03-2016.09</td> <td>山东迪雅特纺织品有限公司</td> <td>总经理助理</td> </tr> </tbody> </table>						序号	时间	单位名称	岗位	1	2000.07-2002.9	江西联合有限责任公司	压力容器设计	2	2005.04-至今	日照职业技术学院商学院	教学	3	2016.03-2016.09	山东迪雅特纺织品有限公司	总经理助理																			
	序号	时间	单位名称	岗位																																					
	1	2000.07-2002.9	江西联合有限责任公司	压力容器设计																																					
2	2005.04-至今	日照职业技术学院商学院	教学																																						
3	2016.03-2016.09	山东迪雅特纺织品有限公司	总经理助理																																						
教学情况	近五年来承担的教学任务、教学研究(300 字以内)： 1. 近五年来承担的教学任务																																								
	<table border="1"> <thead> <tr> <th>序号</th> <th>课程名称</th> <th>课程类别</th> <th>周学时</th> <th>届数</th> </tr> </thead> <tbody> <tr> <td>1</td> <td>经济学基础</td> <td>基础通用课程</td> <td>4</td> <td>10</td> </tr> <tr> <td>2</td> <td>管理学实务</td> <td>专业基础课</td> <td>4</td> <td>3</td> </tr> <tr> <td>3</td> <td>网络营销实务</td> <td>专业平台课</td> <td>4</td> <td>2</td> </tr> <tr> <td>4</td> <td>ERP 管理</td> <td>专业平台课</td> <td>6</td> <td>5</td> </tr> <tr> <td>5</td> <td>创业策划实训</td> <td>专业平台课</td> <td>6</td> <td>8</td> </tr> <tr> <td></td> <td></td> <td></td> <td></td> <td></td> </tr> </tbody> </table>						序号	课程名称	课程类别	周学时	届数	1	经济学基础	基础通用课程	4	10	2	管理学实务	专业基础课	4	3	3	网络营销实务	专业平台课	4	2	4	ERP 管理	专业平台课	6	5	5	创业策划实训	专业平台课	6	8					
	序号	课程名称	课程类别	周学时	届数																																				
	1	经济学基础	基础通用课程	4	10																																				
	2	管理学实务	专业基础课	4	3																																				
	3	网络营销实务	专业平台课	4	2																																				
	4	ERP 管理	专业平台课	6	5																																				
5	创业策划实训	专业平台课	6	8																																					

	2. 近五年来承担的教学研究			
	类别	项目名称	来源	备注
	论文	关于 ERP 沙盘模拟课堂的几点思考	新校园	独立
		高职课堂教学有效性的研究-以《组织行为学》课程为例	课程教育研究	独立
		快递企业建立服务质量控制体系的重要性研究	新财经	第二位
		物流企业营运和管理评价对 SCOR 模型的应用	电子商务	第二位
	教材	《经济学基础》	东北大学出版社	副主编
		《经济学基础》	电子科技大学出版社	副主编
	3. 教学表彰与奖励			
	类别	项目名称	来源	备注
指导 比赛	2013 年全国大学生企业经营管理沙盘模拟大赛优秀指导教师	工商管理类专业教学指导委员会	第一位	
	第七届全国企业经营沙盘模拟竞赛优秀指导教师	全国电子商务职业教育教学指导委员会	第一位	
	第九届全国企业经营沙盘模拟竞赛优秀指导教师	全国电子商务职业教育教学指导委员会	第一位	
技术服务	近五年来承担的技术开发、技术服务（300 字以内）：			
	序号	技术开发、技术服务项目名称	时间	来源
	1	工商企业管理专业年度计划、总结	2011-2016	日照职业技术学院商学院
	2	公司各类行政公文起草、审核	2012	山东迪雅特纺织品有限公司
	3	人员测评、绩效薪酬修订	2013	山东迪雅特纺织品有限公司
	4	行政公文、会议纪要	2014	亚太森博（山东）浆纸有限公司
	5	公司声明，邀请函，日常办公公文	2014	日照智信咨询管理有限公司

2.课程团队

团队成员 (含兼职教师)	姓名	性别	出生年月	专业技术职务	职业资格证书	专业领域	建设分工	兼职教师在行业企业中所任职务	签字
	张妮	女	1994.05	讲师	人力资源管理师	工商管理	辅助教学课程设计		
	马强	男	1968.02	副教授	高级物流师	电子商务	辅助教学课程设计		
	梁纪尧	男	1980.08	副教授	高级营销师	市场营销	整体设计宏观顾问		
	高明浩	女	1981.06	副教授	高级人力资源管理师	企业管理	课程平台指导		

高扬	男	1980.02	讲师	高级管理师	电子商务	辅助教学 课程设计		
时培芬	女	1972.10	副教授	高级管理学	企业管理	辅助教学 课程设计		
别保强	男	1979.08	讲师	高级人力资源 管理师	企业管理	辅助教学 课程设计		
范翠玲	女	1963.08	教授	高级统计师 高级会计师	统计	教学指导		
陆游	男	1978.11	总经理	高级经济师	企业管理	技能训练 实训指导	山东迪雅特 纺织品有限 公司	

如课程团队组成及结构特点、近五年来教学改革、教学研究成果及其解决的问题（1000字以内）：

2.1 课程团队组成及结构特点

课程教学团队体现校企融合、结构合理原则，现有教师10人，其中专任教师7人，兼职教师3人。专任教师中，副高职称2人，中级职称7人，具有企业工作经历或具备半年以上的企业顶岗实践经历，具有“双师”素质比例达到100%。专任教师师德高尚，治学严谨，教学能力强，学生评教成绩均达到优秀。兼职教师3人均为企业高管或精英人士，为课程资源的建设提供建设性意见，提供实践教学指导。

(1) 职称结构合理，100%教师拥有硕士学位

职 称	人 数	比 例
副教授（或相当于）	4人	40%
讲师（或相当于）	5人	50%
助教（或相当于）	1人	10%

(2) 双师型课程团队，专兼职教师比例适当

双师型及专兼结合	人 数	比 例
专任教师“双师”素质	5人	100%
专任教师企业工作经历	4人	80%
兼职教师	3人	50%
专兼职教师比	1:1	1:1

(3) 资深管理专家参与课程建设

设计课程内容。专兼职教师共同探讨、分析胜任岗位所需的职业能力和专业素养，选取序化需要掌握的专业知识和技能训练项目。

承担实践教学任务。专任教师主要负责课程的理论教学内容，兼职教师

主要承担课程的实践教学任务，开办专题讲座，指导学生顶岗实习。

提供实习和就业岗位。有行业企业专家运用企业平台，为专业学生提供假期实习和跟岗实训的工作机会，提高学生的实践能力，推荐专业毕业生到企业就业。

担任学生社团顾问。邀请资深管理专家担任学生社团顾问和讲师，利用专家资源和影响力，共同组织管理交流活动，开拓学生视野，结识管理圈人士。

2.2 解决的问题

《经济学基础》课程团队成立以来，成员立足于服务学生、服务社会需求，积极探索课程改革，解决以下问题：

(1) 打破了原有课程的内容知识体系，改革《经济学基础》课程教学体系，创新教学模式

打破了《经济学基础》一般的知识体系授课，构建以知识点为主线，经济知识、技能、实务三层架构的实用型经济学基础体系，即以理论职能+应用技能为纵向层次，包括七个项目的学习内容体系。

本课程创建以应用为导向，生活渗透式课程模式，即以生活化训练为重点，以网络资源集成系统为平台，将课堂教学向课内外实训、日常生活，乃至整个职业生涯辐射，实现多维渗透的课程模式。

(2) 从教师角度上讲，主体变主导，提升教师职教能力

教学改革，理念先行。教师们树立起“以学生为主体，以教师为主导”的新理念，不但需要教师认真分析学生的知识基础、学习特点和特殊的心理，提高教师的备课质量，更需要教师深入企业，提高自己的理论水平，掌握更多的社会实践知识。本课程团队教师有意识和自主性地全面提升自身的综合能力，不断更新自己的教学观念，提升教学能力。

(3) 从学生角度上讲，被动变主动，解决了学生学习被动接受的局面

教学模式上从传统的教师教授原理演示流程转变为线上线下交叉的混合式教学，课前学生通过看视频、做测试、分析企业案例、论坛讨论、求助专家等方式进行个性化学习，课上教师针对错误进行引导性、启发性解析，进而促进学生错误原因的理解更加深刻，学习成就感大幅提升。

3.建设基础与成效

介绍课程前期建设情况（1000 字以内）

3.1 课程建设情况

《经济学基础》是商学院的一门基础通用课程，课程组以职业岗位能力培养为导向，与行业企业专家共同分析基层管理者职业岗位，确定岗位工作标准与能力要求，制定课程标准，整合、序化教学内容，完成了课程的整体和单元设计。在课程的设计过程中，根据职业成长规律，立足于商学院学生的就业方向 and 岗位需求，将课程内容整合为 7 个项目模块，38 个任务，课程内容与课时安排的匹配性更强，更加务实。

本课程 2014 年起与亚太森博集团共同开发课程，2016 年起与山东迪亚特纺织品有限公司合作开发课程，在优化组织架构、完善工作流程、明确岗位职责教学模块取得了一定成效。

序号	模块名称	学时	组织形式	授课单位
1	走进经济学	4	第二课堂	山东迪亚特纺织品有限公司
2	生活经济学	12	第二课堂	山东迪亚特纺织品有限公司
3	消费经济学	4	第二课堂	山东迪亚特纺织品有限公司
4	管理经济学	12	第二课堂	新模式管理咨询
5	营销经济学	8	第二课堂	新模式管理咨询
6	民生经济学	4	第二课堂	新模式管理咨询
7	政府经济学	10	第二课堂	新模式管理咨询
合计		56		

3.2 教学资源不断丰富

几年来，课程组搜集整理并自主开发了大量教学资源，课程资源总量达到 900 余条，已经出版并发行配套教材一套，完成了课程标准、整体设计等顶层设计，并开发课件、单元设计、视频库、案例库等课程资源：

表 1：课程资源建设一览表

序号	资源名称	呈报方式	预计数量	已开发数量
1	课程介绍	文本	1	1
2	课程标准	说课视频/ppt/文本	3	2
3	课程总体设计	说课视频/ppt/文本	3	2
4	教学进度表	文本	2	2
5	学习指南	说课视频/ppt/文本	3	1
6	课程导学	视频	39	39
7	考核标准	文本	1	1
8	项目简介	文本	7	1
9	项目导学	视频	50	39
10	学习目标	文本	39	39
11	重点难点	文本	40	40
12	参考资料	文本	5	26
13	知识解析	视频	20	16
14	纠错更正	视频	53	7
15	教学动画	Flash	13	20
16	电子教材	文本	39	39
17	教学课件	PPT	39	39
18	单元设计	文本	39	39
19	教案	文本	39	39
20	实训指导	文本	8	8
21	任务工单	文本	26	11
22	测试题（答案）	文本	20	20
23	常见错误解析	文本	12	5
24	小计		489	374
拓展资源列表				
25	企业案例	文本/视频/图片	100	87
26	教学案例	文本	200	150
27	新闻资讯	文本、视频	200	180
28	经济学专业术语	文本	5	6
29	经济学中英文对照	文本	5	5
30	名家论坛	文本	18	5
31	职业岗位标准	文本	9	3
32	法律法规	文本、视频	14	3
34	学生作品	图片	80	6
35	素材库	图片、视频、FLASH	210	0

36	培训包	文本	6	0
37	软件延伸	文本、视频	38	0
38	小计		441	97
	合计		844	495

3.3 以职业能力需求为基础的校企合作开发课程

与亚太森博浆纸（山东）有限公司、山东迪亚特纺织品有限公司合作开发课程，吸纳企业管理人士参与进来，他们从企业实际管理的角度对教学内容的选取和任务的确定均给予了大力指导，确认了经济学基础课程的某种预期状态和现实状态之间的差距，明确了经济学基础的知识点、岗位技能点等各种职业技术能力和职业关键能力，课程围绕职业分析进行了设计。

3.4 团队成员积极投入社会服务

自 2008 年以来，课程组成员利用自身的专业理论知识和丰富的科研实践经验，成功为多家企事业单位提供管理咨询与培训服务，并对服务效果进行深入研究与实践，对服务发展中出现的问题及时分析原因，不断跟进、调整、优化、完

图 1 别老师给企业进行培训讲座

善服务内容及实施方案，全面切实提升教师团队服务质量。在掌握了更多的社会实践知识的同时，提高了教师自身业务水平，积累了丰富的实战经验，按照行业发展要求，不断丰富和发展课程内涵，逐步遴选教学内容，开发新内容，以满足对应用型人才培养的需求。



4.建设目标、思路及规划

4.1 建设目标（总体目标和具体目标，500 字以内）

4.1.1 总体目标：

整合、优化原有的课程资源， 构建全新的经济学基础课程教学体系，突出能力培养主线，以学生为主体，以素质为基础，以项目为载体，以实训为手段，

以网络教学平台做支撑，利用碎片化资源，采取信息化手段设计出知识、理论与实践一体化的课程，不断地调整、改革和完善优化教学方法，在服务学生自主学习、辅助教师教学、满足社会学习者检索的同时，以建成一个资源内容丰富、先进技术支撑、可持续更新的智能、共享、动态的校级乃至省级课程精品资源共享课。

4.1.2 具体目标：

1. 教学设计目标：通过进一步到企业调研，分析工作流程和典型工作任务，做好课程的准确定位，明确课程目标和作用，确定其在课程体系中的地位。
2. 课程内容选取：分析工作中的典型工作任务，确定教学内容，确保学生具备就业所必须的知识能力和素质，为职业的可持续发展提供保障。
3. 内容序化：教学内容安排与工作过程应高度统一，缩短学生岗位适应期。
4. 教学模式：建设了双项目并行的线上线下交叉的混合式教学模式。
5. 资源开发：开发高质量的基本资源 450 个，拓展资源 276 个，定期对资源进行更新。
6. 共享共用：开发资源具有良好的共享性，扩大资源使用范围，提升资源使用效率。
7. 提高人才培养质量：通过本门课程学习，使学生掌握基本知识，具备相应的职业素质，实现其职业持续发展的目标。

4.2 建设思路（500 字以内）

在精品资源共享课建设要求的基础上，加强教学设计，突出资源建设，形成多类型、多层次的优质课程教学资源共建共享体系，有针对性的开展课程模式的改革，不断提高人才培养质量。

4.2.1 优化教学设计

经济学基础作为高职管理类的基础理论课程，是以培养基层管理岗位人员为主，作为教师来说一定要做到心中有数，以“必须、够用、实用”为原则，精简、整合、甄选教学内容，为今后的实际管理工作打下良好的基础。

在教学设计上，要针对专业的差异化。首先，教师可适当增加实践课程，通过校企合作或课内时间，加强学生的观察、分析、判断与动手能力，让教学内容更加前瞻化、全面化与实用化；其次，按照各专业的不同培养目标适当调整教学内容，不同的专业因侧重点有所不同，经济学基础课程的作用与地位也截然不同。

所以，要正确定位课程的教学目标，突出课程的重点，尽可能满足不同专业对经济学基础课程的不同要求。

4.2.2 优化教学方法

教学方法是服务于教学内容的。经济学基础教学方法的优化应该做到：科学选用，巧妙组合。首先，以学生为主体，运用团队激励，实施小组讨论法，构建开放式的教学模式；其次，以训练为主体，构建以练促教的教学模式；再次，以思维模式的养成为主体，提高适应社会需求的能力；第四，以校园活动为主体，拓宽学生的学习领域。



图2 学生校外拓展

4.2.3 丰富资源建设，搭建自主化学习资源平台

根据结构化的课程设计，制作、美化教学设计类资源，基于大规模在线开放课程的建设理念，以课程资源系统、丰富和适合网络传播为基本要求，构建面向学生、教师、社会免费开放共享的“自主化学习资源平台”，促进现代信息技术在教学中的应用，促进教学内容更新和教学方法改革，不断提高人才培养质量。

4.3 建设规划（2000字以内）

目前课程已经组建好由专兼职教师组成的课程团队，并在前期开展了岗位能力、典型工作任务的调研工作，完成了《经济学基础》课程的课程标准、总体设计、单元设计等教学文件的前期开发工作，并完成了经济学基础教材编写以及部分配套视频资源的开发工作，详细的规划如下：

规划项目	规划目标
课程建设	2020年7月-8月 1.完善整体设计 2.完善单元设计 3.整理教案

		<p>2020年9月-10月</p> <ol style="list-style-type: none"> 1.完善课程标准 2.完善教学日历 3.完善课件并与教材配套出版发行 4.完善图片和视频资源 	
		<p>2020年11月-12月</p> <ol style="list-style-type: none"> 1.建设课程部分重点难点的微课视频 2.开发更多来自企业的真实的管理任务 	
		<p>2020年12月</p> <ol style="list-style-type: none"> 1.任务考核模块 2.完善任务考核标准 3.完善经济学基础实训指导书 4.鼓励安排教师赴企业参加岗位实践 	
		<p>2021年3月-4月</p> <ol style="list-style-type: none"> 1.增加任务训练内容 2.完善重点难点指导 3.完善习题作业 4.完善模块案例分析材料 5.建设课程部分重点难点的微课视频 	
		<p>2021年5月-6月</p> <ol style="list-style-type: none"> 1.教师团队“双师”素质提升 2.建设课程部分重点难点的微课视频 3.进一步优化课程内容，加强与后续课程的合理衔接 4.完善课程所需图片、视频资源 5.开发建设1个校外实训场所 6.课程网站更新建设 	
		<p>2021年10月-12月</p> <ol style="list-style-type: none"> 1.完善课程所需图片、视频资源 2.出版经济学基础实训指导书 3.编著图文并茂的图片集 4.建设课程部分重点难点的微课视频 	
		<p>2021年9月-10月</p> <ol style="list-style-type: none"> 1.教材更新 2.完善在线考核 3.建设完成课程全部所需图片、视频资源 	
		<p>2021年11月-12月</p> <ol style="list-style-type: none"> 1.教师团队“双师”素质提升 2.现有的校内实训室设备更新 3.建设完成课程全部重点难点的微课视频 	

课程建设 上网时间	2020年7月-8月 1.课程整体设计 2.课程单元设计 3.全部教案 4.部分教学录像（微课）
	2020年9月-10月 1.课程标准 2.教学日历 3.全部教学课件 4.部分图片及视频
	2020年11月-12月 1.部分教学录像（微课） 2.部分任务训练内容 3.部分重点难点指导 4.部分案例 5.部分习题 6.第二课堂
	2021年1月-2月 1.任务考核内容 2.任务考核标准 3.部分教学录像（微课） 4.更新网站
	2021年3月-4月 1.电子教材 2.全部任务训练内容 3.全部重点难点指导 4.全部案例 5.全部习题 6.部分教学录像（微课）
	2021年5月-6月 1.部分图片与视频 2.部分教学录像（微课） 3.新建校外实训场所情况
	2021年7月-8月 1.部分图片、视频资源 2.全部经济学基础相关知识 3.部分教学录像（微课）
	2021年9月-10月 1.更新的电子教材 2.部分教学录像（微课） 3.在线考核 4.全部课程所需图片、视频资源

		<p>2021年11月-12月</p> <ol style="list-style-type: none"> 1.全部教学录像（微课） 2.更新的全部课件 	
	<p>教学录像 （微课） 上网时间</p>	<p>2021年7月-12月</p> <ol style="list-style-type: none"> 1.走进经济学 2.稀缺性 3.机会成本 4.倾听经济学家的声音 5.需求理论 6.均衡分析 7.弹性理论 8.恩格尔系数 	
		<p>2020年1月-6月</p> <ol style="list-style-type: none"> 1.效用理论 2.无差异曲线 3.边际效用递减规律 4.消费者剩余 5.生产要素与生产函数 6.边际报酬递减规律 7.长期生产函数 8.成本理论 	
		<p>2020年7月-12月</p> <ol style="list-style-type: none"> 1.利润最大化 2.市场及市场类型 3.完全竞争市场 4.垄断竞争市场 5.宏观经济指标 6.通货膨胀 7.经济增长 8.失业 9.外币与汇率 	

5.建设内容

5.1 课程设计（含课程定位、内容选取、内容组织、教学模式等，4000 字以内）

5.1.1 课程定位

（1）课程设计理念

课程团队以校企合作为基础，以培养学生职业能力为核心，围绕专业人才培养目标，进行了充分的行业企业调研。基于职业岗位分析明确课程目标和定位，基于工作体系改革课程内容，基于行动导向设计教学模式，形成了《经济学基础》课程的设计理念和思路。



图3 《经济学基础》课程设计理念

（2）课程性质

《经济学基础》是商学院的一门基础通用课程，为适应我校培养全面发展的、具有创新精神和实践能力的应用型高级人才的培养目标。本课程特点决定定位是“拓展知识、夯实基础”，培养基层管理者的综合管理（区别于职能管理）技能与素质。要求学生了解掌握经济学基础的基本理论体系、基本概念和基本原理；学会在自己的生活中用所学过的知识来分析自己身边的经济现象，让经济学这门课为自己的生活服务。为学生今后在后续课程如人力资源管理、办公室工作与管理、ERP 管理的学习以及以后的工作中奠定管理基础。

（3）课程作用

《经济学基础》是商学院的一门基础通用课程，也是工商企业管理专业的专业主干课，对专业起支撑作用。

（4）课程衔接关系

《经济学基础》开设于第一学期，通过本门课程的学习，为学生后续学习《管理心理学》、《人力资源管理》、《ERP 管理》、《办公室工作与管理》等课程

奠定了强有力的基础。



图 4 课程与岗位、人才培养关系图

5.1.2. 内容选取

商学院的学生毕业后大多进入各类工商企业、外贸公司，或自主创业，从商务助理、业务员等这样的职位做起，在他（她）们的整个职业生涯发展过程中，经济学基础课程都起着重要的基础作用和保持其可持续发展的推动作用。本课程针对学生未来就业岗位的实际需要安排教学任务，在安排具体的教学内容时，紧扣学生未来就业岗位的实际要求，以必须够用为度，有所取舍，有所侧重。本课程探索研究重心下移。内容创新目标是“下探”，即注重基层、注重实务、注重技能。

在课程内容的选取上，力求实现“三个转变”：从传统的以整个企业（组织）为研究对象转变为以中层部门或小单位为研究对象；从以高层管理者战略管理为研究重点转变为以基层管理者管理实务为研究重点；从重视计划、组织等职能转变为重视领导职能的研究内容体系。

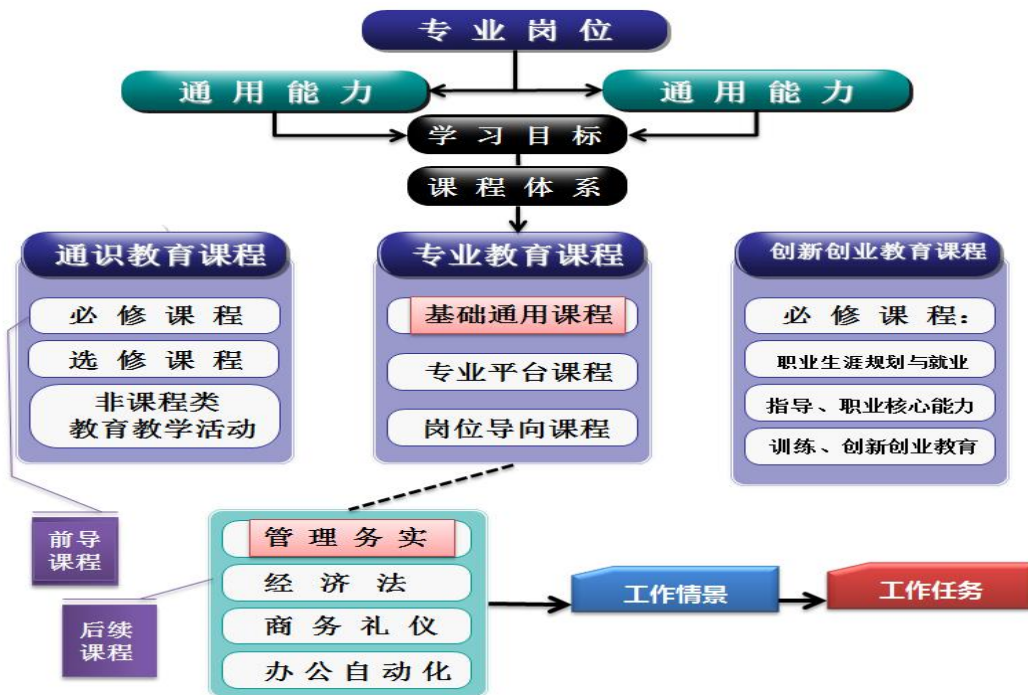
5.1.3. 内容组织

(1) 采用任务驱动的学习模式

本课程以经济学的七个项目模块为主线，从学生将来要具备的职业关键能力入手，以具体工作任务为载体和抓手，共设计八个学习情境，再根据设计的情境，提出任务。每个任务根据工作实际的情况，提出若干个具体的子任务，每个

子任务设计与工作相关的具体情境，导入新课，完成学习目标。

模块名称	任务名称
项目一 走进经济学	任务1 鱼和熊掌不可兼得：稀缺性
	任务2 两堆稻草间饿死的驴子：机会成本
	任务3 聆听经济学家的声音：经济故事会
	任务4 让生活更幸福：培养经济学思维
项目二 生活经济学	任务1 洛阳纸贵：需求定理
	任务2 经济学跷跷板：均衡
	任务3 小马驹过河：弹性理论
	任务4 谷贱伤农：需求的价格弹性
	任务5 你的生活小康了吗：恩格尔定律
	任务6 谁来为冰激凌交税：弹性理论的应用
项目三 消费经济学	任务1 萝卜青菜各有所爱：效用
	任务2 春晚怪圈：边际效用递减规律
	任务3 买CD碟片还是买零食：无差异曲线
	任务4 吃亏还是占便宜：消费者剩余
项目四 管理经济学	任务1 努力与回报成正比吗：生产要素与生产函数
	任务2 马尔萨斯的饥荒论：边际报酬递减规律
	任务3 打破生产瓶颈：长期生产函数
	任务4 格兰仕的成功：规模报酬
	任务5 “50元毕竟是50元”：成本理论
	任务6 老板的终极目标：利润最大化
项目五 营销经济学	任务1 一罐可乐到底能卖多少钱：市场及市场类型
	任务2 菜农的无奈：完全竞争市场
	任务3 洛克菲勒的发家史：完全垄断市场
	任务4 铺天盖地的广告：垄断竞争市场
	任务5 囚徒困境：寡头垄断市场

项目六 民生经济学	任务 1 明星的高收入合理吗：生产要素的需求与供给
	任务 2 中国经济陷入怪圈：洛伦兹曲线和基尼系数
	任务 3 青山绿水就是金山银山：公共物品
	任务 4 劣币驱逐良币：信息不对称
	任务 5 科斯定理：外部性
项目七 政府经济学	任务 1 牛粪创造的 GDP：国民收入核算
	任务 2 10 万元面额的大钞：通货膨胀
	任务 3 煤矿工人的无奈：失业
	任务 4 看得见的手：宏观经济指标
	任务 5 政府的“右手”：财政政策
	任务 6 政府的“左手”：货币政策
	任务 7 崛起的东方巨龙：经济增长
	任务 8 人民币升值：外币与汇率

(2) 第二课堂的有益补充

课程的有效实施，在于两个课堂的结合：第一课堂和第二课堂的结合和相互补充。第一课堂以教学为主要任务；第二课堂则是对第一课堂的有益补充，弥补了第一课堂灵活性差，实践能力弱的缺点。自 2013 年起，合作企业亚太森博和新模式咨询参与到了第二课堂，大大提高了学生的实践能力。



图 5 学生第二课堂拓展

(3) 一体化教学与综合实训紧密结合

在技能的传授上，改变传统方式下教师讲授理论、学生模拟练习的方式，以项目、任务为媒介，让学生在项目、任务的过程中，变被动接受为主动学习。课程日常教学采用一体化模式开展，设计项目贯穿课程始终，并于课上大项目结束后通过综合实训的方式，强化学生的综合技能。

5.1.4 教学模式

创建以情景和应用为载体的生活化渗透教学模式，创建以应用为导向，在经济学基础的学习中，采用生活化渗透式课程模式，以生活化训练为重点，将课堂教学向课内外实训、日常生活、乃至整个职业生涯辐射，实现多维渗透的课程模式。

(1) 学习情景全程化、系列化渗透

基于学生在校几乎没有职业实践，缺乏对经济的认识实践，因此需要最大限度地使学生接触经济生活情景，在情景之中学习管理理论，培养经济思维。本课程以经济生活情景、现象渗透的学习作为实训主线，实现管理情景的全程渗透，努力实现经济思维的系列化，从而给学生一个整体、连续的关于经济理论、经济生活、经济现象认识分析的能力，旨在将理论性较强的管理学基础教学教出亮点、教出特色、教出成效。

(2) 以应用为导向，在生活中学经济

经济理论的复杂性、权变性，使得实训很难离开经济生活实践与经济现象而独立进行，客观上加大了经济学基础课程的实训难度。本课程适应注重实训的需要，创造大量经济学基础课程的实训模式或方法。寻找学生日常生活中的经济元素或机遇，直接应用课程所学经济理论与技能，有意识地加以处理，会收到立竿见影的效果。

(3) 运用移动信息化教学理念和方法，建成蓝墨云班课

通过学校在线平台学生可随时查看学习教学资源，完成课堂任务和小组活动，并能给予及时评价，运用翻转课堂激发学生的学习兴趣 and 热情。

5.1.5 考核体系的建立

构建主体全员化、横向全方位、纵向全过程、标准职业化的考核体系。全体学生都是考核者，参与评定成绩；横向上，考核范围包括实训考核、知识测试、

身边的经济现象考核等内容；纵向上，教学与实训的全部过程均纳入考核，可以取消期末考试。本课程的考核模式，在内容上更强调技能，在形式上尽可能联系职业实际，激发学生兴趣，创造性的推出虚拟资格与财富积聚评价，以前三项所获积分，对应虚拟任职资格晋升与财富积聚。



图6 考核机制

5.2 课程资源（含基本资源、拓展资源清单，3000字以内）

根据课程体系的构建与系统设计，以碎片化的资源建设为基础，充分发挥多媒体技术展示资源的优势，开发如下课程资源：

5.2.1 基本资源

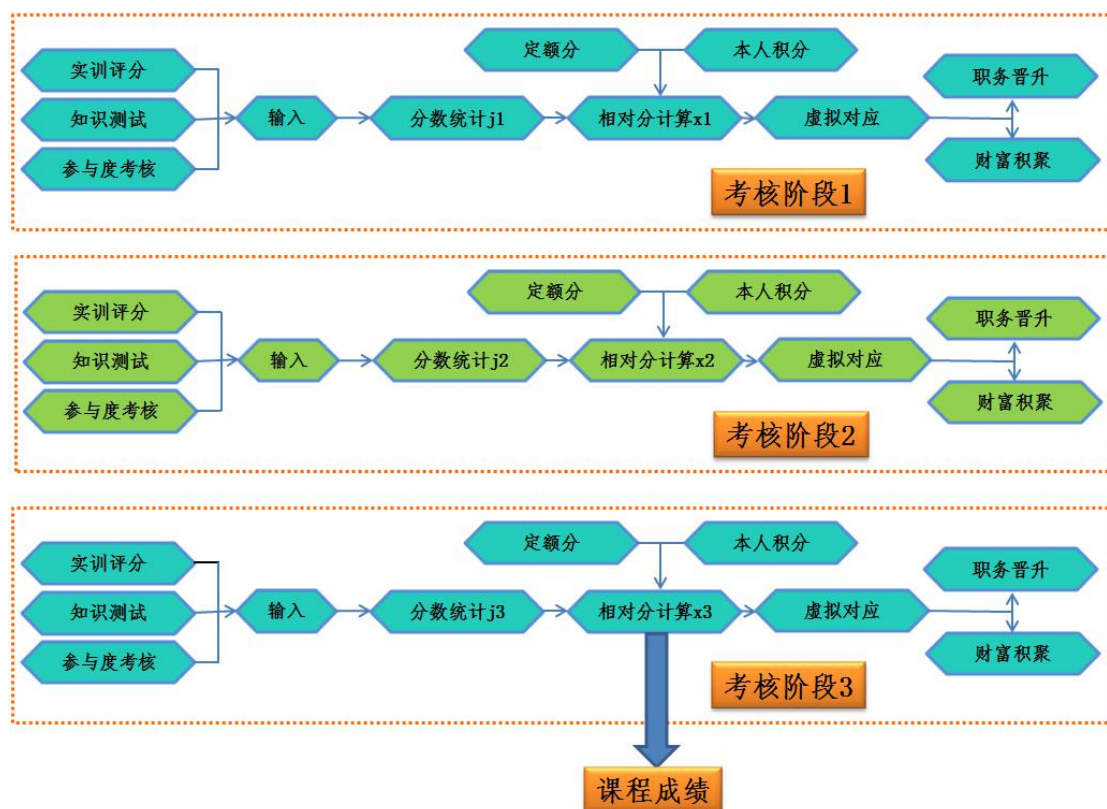
基本资源目录	表现形式
申报材料	申报书
课程介绍	包括《经济学基础》课程定位（性质、制定依据等），课程开设学期及基准学时、学分，与前后课程的联系，教学目标，教学内容与学时分配，模块教学设计，考核标准与方式，教材与资源的选用等内容
课程标准	包括《经济学基础》课程概述（课程定位、先修后续课程等），课程设计思路，教学目标，教学内容，模块教学设计，课程实施，课程考核，实施条件（师资要求、教学环境要求），课程资源（教材资源、网络资源）等内容

教学日历	《经济学基础》课程教学实施方案，包括教学内容安排、学时分配、授课方式、能力目标、知识目标、考核方式等
电子教案	以一个任务为单元的电子教案，包括任务目标、重点难点、教学安排设计等
任务教学设计	任务描述、任务训练、任务考核
整体设计	包括教学目标、内容、方法、手段、资源使用、评价考核等内容
单元设计	模块、任务、知识点/技能点
课程教材	满足教学要求的主教材、辅助教材列表
考核方式	过程性考核、终结性考核；评分细则
PPT 课件	图文并茂的 PPT 演示文稿
重点难点指导	每个任务中的重点、难点内容，及相应解决措施
实训资料	实训一：资源短缺状况； 实训二：市场供需调查； 实训三：超级明星现象； 实训四：产品生产成本分析； 实训五：价格低于工厂成本的订单该不该接； 实训六：自学市场失灵与政府干预； 实训七：观看影片-大国崛起之危机新政； 实训八：经济政策的执行与变动情况分析
课后作业	以一个任务为单元，为学生安排的课后知识点与技能点的回顾与强化
测试题	判断题、简答题、案例分析题
参考资料目录	课程教材、各种网络资源（例如：图片、视频）
教学录像	观摩课录像

5.2.2 拓展资源

★经济学基础培训包：含各项目培训讲稿、30 个教材及专著、情境案例 50 个、写作项目 48 个、视频 44 个、学习自测题库等资料；

★网络互动教学平台 1 个。网络互动教学平台在完善的网络学习环境中，为学习者提供包括浏览、评估和互动等三个类型的学习活动。

★前沿进展：介绍本课程最新进展及相关讲座，包括专题培训讲座、培训资料等；

★网络资源：主要提供一些商务应用文精品课程的网址、专家博客、论坛、

写作网址等以丰富学习者的学习。

★企业案例 30 个，分项目为学习者提供相应的企业案例以加强对学习内容的理解、掌握和运用。

★科研成果：经济学基础作科研课题，跟踪国内外最新进展；教学团队所发表论文及学术奖励；

6.措施保障

(2000 字以内)

6.1 学校政策支持与实施成效

日照职业技术学院是国家示范性高等职业院校。学院始建于 1988 年的日照市第三职业高中，1993 年改建为日照经济学校，1998 年经教育部批准成为山东省第一所高等职业院校，2005 年被确定为山东省首批骨干示范性职业技术学院。2008 年 7 月，被教育部、财政部确定为国家示范性高等职业院校立项建设单位。2011 年，以优异成绩通过国家示范院校验收。2012 年，被教育部确定为“2011-2012 年度全国高校毕业生就业工作典型经验高校”，跻身全国高校就业 50 强。学院一贯重视教育教学研究与改革，确立了“制度引导、项目推动、培训提高、过程检查、考核完善”的教学改革思路，建设了基于工作过程系统化的课程体系。《经济学基础》作为通用能力基础课程，在建设过程中，得到了学院的大力支持。

(1) 院校内涵建设

2012 年以来，日照职业技术学院大力实施内涵建设，进行质量工程建设。商学院大力培养“有竞争意识、有应变能力、有创造精神”的“外向型、复合型、应用型、一专多能”的高素质人才，相继出台相应的政策和经费建设精品资源共享课程建设，本课程建设将取得良好的效果。

(2) 课程体系建设

学院启动面向职场的课程体系构建，学校和商学院层面设立通识教育课程体系。《经济学基础》居于商学院通识课程体系中的核心位置，学院对不同精品资源共享课程予以相应的经费资助，对课程建设负责人和教学团队成员，在教学改

革立项、教材建设立项、职称评聘、绩效考核等方面予以多层面优先考虑。

(3) 师资队伍建设

日照职业技术学院推行“教师成长工程”，推进提高教师执教能力，并将其列入学院发展的三大工程，实施“请进来，走出去”，通过讲座和面对面地交流等形式，学习国内外先进的高职高专教育理念和知识，指导教师分析职业能力，设计教学情境。教师每年不少于 30 天的企业挂职锻炼，参加行业企业的实践培训，参加国内外各种业务培训。师资队伍的教育教学能力、实践操作能力有了较为显著的提高，行业知名度和影响力进一步扩大，教研科研能力取得进步，社会服务能力得到提升。

6.2 学校相关的文件

(1) 课程建设类

- ★关于开展 2021 年度校级精品资源共享课建设与申报的通知；
- ★山东省职业教育精品资源共享课程评审指标体系；
- ★山东省职业教育精品资源共享课程建设指南与技术规范；
- ★山东省职业教育精品资源共享课程建设实施意见；
- ★日照职业技术学院精品资源共享课程立项申报书；
- ★关于实施课程改造深化教学改革的意见；
- ★日照职业技术学院精品课程录像制作系统建设方案；
- ★混合式课程建设的方法、步骤与技巧 校级培训课程；
- ★微课制作、翻转课堂制作专题辅导课程；
- ★《精品资源共享课建设工作实施办法》指导意见；
- ★国家级精品资源共享课建设技术要求（2012 年版）。

(2) 教学改革类

- ★关于开展 2015 年教师公开课活动的通知；
- ★开放课堂管理办法；

- ★教学事故认定及处理暂行办法；
- ★关于面向职场的课程体系构建的通知；
- ★关于全面推进教师执教能力测评的通知；
- ★关于开展 2015 年度信息化教学比赛的通知；
- ★关于开展 2016 年度信息化教学比赛的通知。
- ★关于开展 2016 年度信息化教学比赛的通知。

(3) 师资培训类

- ★关于印发《日照职业技术学院教师外出进修学习实施办法》的通知；
- ★日照职业技术学院课程团队建设指导性意见；
- ★教师职业教育教学能力培训与测评工作方案；
- ★课堂教学优秀奖评选办法；
- ★关于深入推进教师成长工程全面提升教师队伍建设水平的实施意见；
- ★日照职业技术学院兼职教授、客座教授和名誉教授聘任管理暂行办法；
- ★关于教师企业锻炼工作有关安排的通知。

7.推荐意见

负责人签字

(盖章)