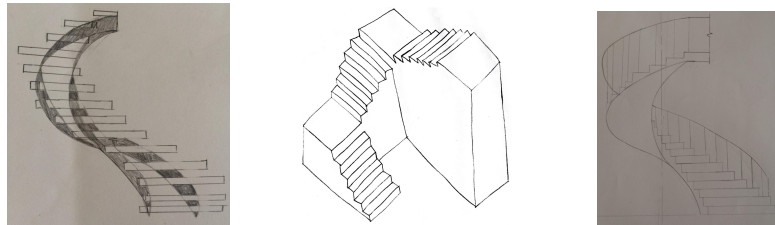

## 单元八：选画不同楼梯图教学示例

### 一、教学内容与教学要求

单元	教学项目	教学内容与教学要求	教学方式
8	选画不同的楼梯、室外台阶、坡道等	<p>教学内容：楼梯的组成，楼梯的形式，楼梯间的平面形式，栏杆与栏板构造，楼梯基础构造，台阶与坡道的形式，台阶类型及构造，坡道的分类，坡道构造。</p> <p>基本要求：要求学生认识楼梯、台阶、坡道，了解楼梯的组成、形式、基础构造及楼梯间的平面形式，了解栏杆与栏板构造，了解台阶的形式、类型及构造，了解坡道的形式、分类及构造，能够尝试画出楼梯、台阶与坡道。</p>	线上线下混合教学
			

### 二、观察绘制示例

#### 8. 楼梯示例——楼梯的不同样式

楼梯一般由楼梯段，楼梯平台，栏杆（栏板）和扶手四部分组成。

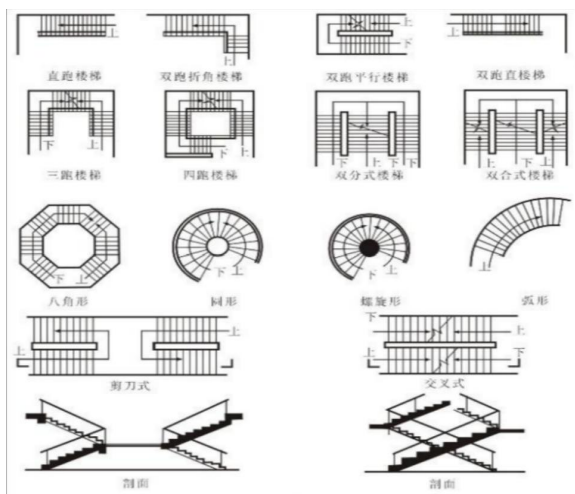

### 三、考核标准

课程考核：采用过程考核 70%+30%态度、考勤的考核方法，汇总得出课程整体成绩。

### 四、课程资源

1. 用学校在线教学平台辅助教学——提前发布任务；适时提交作品展示徒手画家园；开展家园美育讨论等；
2. 自编教材、应用网络资源和日常生活资源——借助家园真实图样描绘草图。