

《汽车专业英语》课程授课教案

课 题	Unit Three		课 次	9
授课班级		学时	2	上课地点
教学目标	能力目标	知识目标	素质目标	
	了解汽车结构 (view from below)	掌握汽车结构 (view from below) 的英语名称; 能够用汽车英语专业词汇描述汽车结构 (view from below);	1、培养学生的创新精神与实践能力; 2、促进学生个性发展, 培养学生分析问题与解决问题的能力; 3、培养学生的学习能力。	
教学重点与难点	教学重点: 掌握汽车结构 (view from below) 的英语名称; 教学难点: 能够用汽车英语专业词汇描述汽车结构 (view from below);			
参考资料	《汽车英语》			
教学条件	PPT 讲解, 网络图片、视频			
教学过程与时间分配 min	主 要 教 学 内 容			教学方法与手段
导 入 15 min	复习学过的汽车构造导入新课, 学习新的汽车构造			讲解 课件演示
讲 授 65 min	I. Automobile structure (view from below)			讲解 课件演示 讲解 课件演示

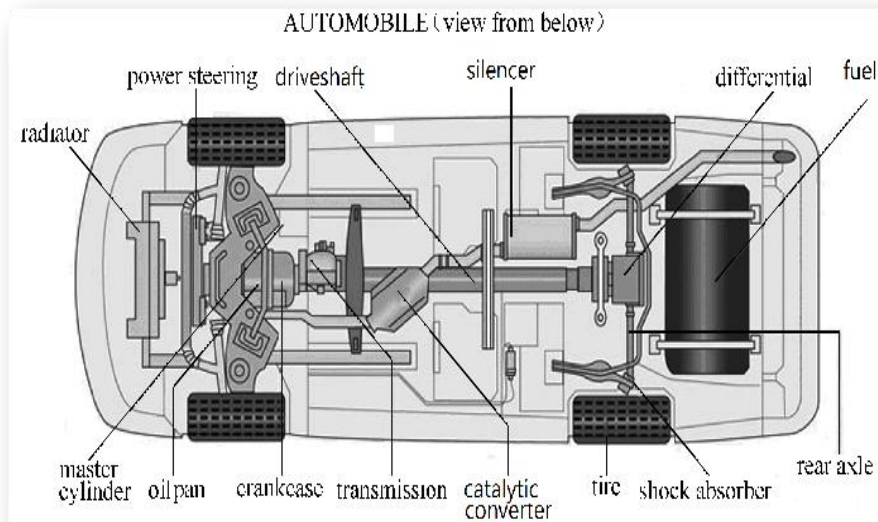

II. Abbreviations of Handling automobile material

1. CC: Coolant Controlled 冷却液温控
2. LO: Lubricating Oil 润滑油
3. LLC: Long Life Coolant 长效冷却液
4. LOP: Lubricating - oil Pump 润滑油泵
5. ODI: Oil Drain Intervals 机油更换间隔
6. OLB: Oil-lubricated Bearing 机油润滑轴承

III. STRUSTURE OF AUTOMOBILE

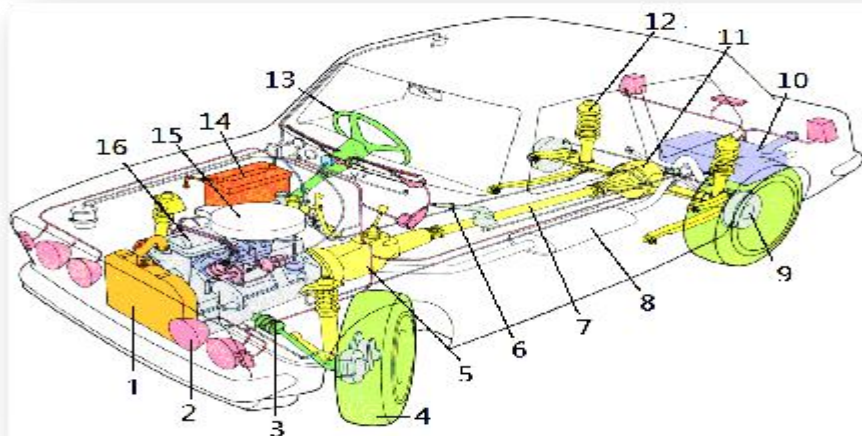

IV. LISTENING AND SPEAKING

Talking anout Car Maintenance

Dialogue 1

Dialogue 2

I. Exercises

检查评价 10 min	师生互动，针对课程教学内容，提出问题，请学生回答。并对学生回答情况进行评价。	师生共同进行评价
作业	复习本课程内容。	下次上课时检查

三、课后反思